

Traitement d'images caméra avec traitement intégré P4OI

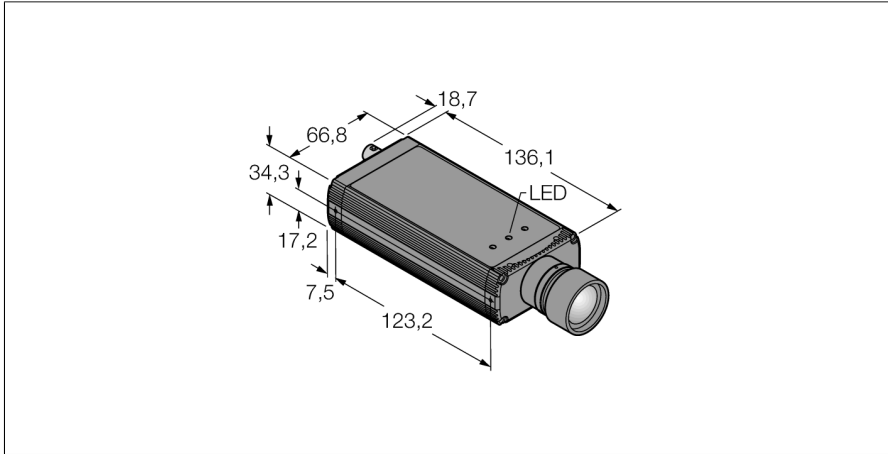

Type	P4OI
N° d'identification	3075300
Données de la caméra	
Fonction	Multifonctionnel
Resolution	640 × 480 pixels
Données électriques	
Tension de service U _s	10...30 VDC
Courant de service nominal CC I _s	≤ 650 mA
Protocole de communication	EtherNet/IP Modbus TCP Modbus RTU PCCC RS232
Fonction de sortie	contact N.O., PNP/NPN
Visualisation de l'état de service	LED, vert
Indication de l'état de commutation	LED, Vert
Signalisation de défaut	LED, Rouge
Données mécaniques	
Format	Inline, P4
Matériau de boîtier	métal, AL
Raccordement électrique	Connecteur, M12 × 1, 12 fils
Température ambiante	0...+50 °C
Mode de protection	IP20
Essais/Certificats	
Homologations	CE

- par la fonction AREA, EDGE et GEO une capacité de fonction entière
- 1/3" CCD, 640x480 Pixel
- 256 valeurs de gris
- version en une pièce avec caméra et contrôleur intégré
- raccordement de l'objectif dans l'axe longitudinal du boîtier
- mode de protection IP20
- l'objectif est à commander séparément
- tension de service: 10...30 VDC par M12x1, 12 pôles
- entrée de déclenchement externe
- sortie stroboscopique externe, M8x1, 3 pôles
- interface pour EtherNet/IP et Modbus TCP par RJ45
- communication de données RS232
- câble de raccordement coaxial vidéo BNC

Schéma de raccordement

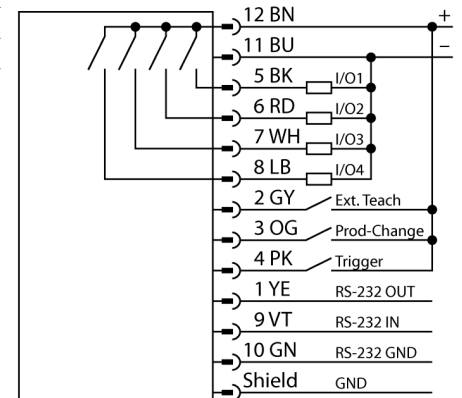

Principe de fonctionnement

Le système de caméra PresencePLUS P4 se compose d'une caméra avec une unité de traitement intégrée. L'objectif, l'éclairage et le câble de raccordement sont à choisir séparément. Le logiciel exempt de logiciel et les mises à jour de micrologiciel peuvent être téléchargés gratuitement par www.bannerengineering.com